



REDUKTOR ALFA 20 AP

kod. 2.50.25

CHARAKTERYSTYKA :

- Korpus : SFF400
- Głowica : odlew aluminiowy.
- Temperatura : - 20 + 60 °C

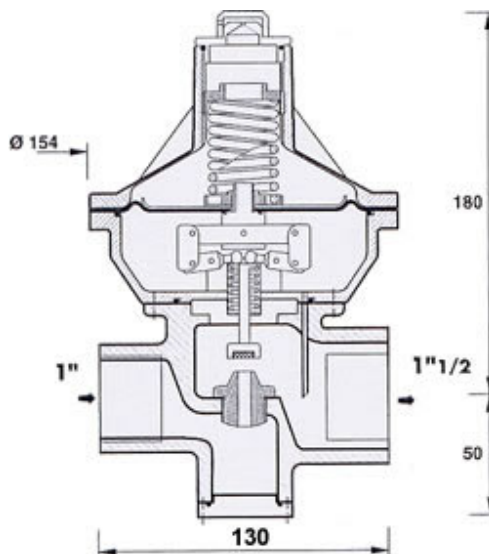

Max. ciśnienie wlotowe 18 bar

Ciśnienie wylotowe 0,29 ÷ 2,1 bar
w zależności od
sprężyny

Sprężyny:	Ø	bar
fioletowa	3,5	0,29 ÷ 0,44
biała	4	0,38 ÷ 0,6
zielona	4,5	0,56 ÷ 0,88
czarna	5	0,8 ÷ 1,3
szara	5,5	1 ÷ 2,1

